

Electric Radial

I winch Electric Radial rappresentano quanto di più innovativo ed affidabile per coloro che ricercano tutto ciò che consente di automatizzare il più possibile le manovre a bordo della loro imbarcazione.

Il tamburo, in alluminio o cromato, le semipulegge e le gonne in composito rinforzato sono sinonimi di maggior leggerezza. I cuscinetti in composito riducono l'attrito sotto sforzo e non necessitano di ingrassaggio. Per garantire una maggiore durata e resistenza, gli ingranaggi ed i perni che devono sopportare il carico sono realizzati in acciaio inox 17-4PH.

I winch Electric Radial passano con facilità dalla funzione elettrica a quella manuale e non necessitano di una piastra di fissaggio.

Gli Electric Radial sono disponibili sia nella versione con motore orizzontale che verticale e sono azionati da interruttori a pulsante. Per passare alla funzione manuale del winch è sufficiente inserire la maniglia Harken quando questo non si trova sotto carico.

Il winch 40 Radial è disponibile esclusivamente nella versione 12 volt. Dal modello 46 all'80 sono disponibili entrambe le versioni: 12 o 24 volt.

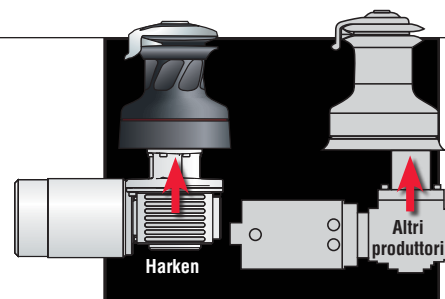

I motori elettrici Harken sono collegati all'albero di trasmissione centrale ed hanno due velocità di trasmissione diretta al winch che offrono un miglior rendimento meccanico (la diretta a bassa potenza per le regolazioni più veloci, la seconda, di potenza più alta, per la regolazione millimetrica delle scotte). Questa caratteristica consente anche un minor consumo della batteria ed un più efficiente utilizzo del motore.



ORIZZONTALE



VERTICALE

Num.	Ø			Peso		Ø Fissaggio mm	Perni (TB o TE) mm	Altezza d'entrata della scotta (AES) mm	Rapporto di velocità			Rapporto di potenza		
	Tamburo (T) mm	Base (B) mm	Altezza (A) mm	A kg	C kg				1	2	3	1	2	3
Orizzontale														
40.2STEH	80	157	175	13.5	15.1	123	5 x 6	82	2.13	6.28	—	13.50	39.90	—
46.2STEH	100	184	201	14.9	17.5	150	5 x 8	90	2.30	9.17	—	11.70	46.50	—
50.2STEH	110	194	206	16.8	20.0	150	5 x 8	97	2.40	10.90	—	10.90	50.40	—
60.2STEH	120	232	246	21.0	24.7	204	6 x 8	116	4.80	14.40	—	20.30	61.00	—
60.3STEH	120	232	246	22.5	26.2	204	6 x 8	116	2.20	4.80	14.40	9.20	20.30	61.00
70.2STEH	130	240	256	22.1	25.9	205	6 x 8	115	5.70	18.50	—	22.20	72.00	—
70.3STEH	130	240	256	23.6	27.4	205	6 x 8	115	2.30	5.70	18.50	9.00	22.20	72.00
80.2STEH	175	287	320	32.0	39.5	233	8 x 10	164	9.40	28.10	—	32.10	93.00	—
80.3STEH	175	287	320	33.5	41.0	233	8 x 10	164	2.23	9.40	28.10	6.50	32.10	93.00
Verticale														
46.2STEV	100	184	201	16.7	19.3	150	5 x 8	90	2.30	9.17	—	11.70	46.50	—
50.2STEV	110	194	206	17.5	20.7	150	5 x 8	97	2.40	10.90	—	10.90	50.40	—
60.2STEV	120	232	246	21.7	25.4	204	6 x 8	116	4.80	14.40	—	20.30	61.00	—
60.3STEV	120	232	246	23.2	26.9	204	6 x 8	116	2.20	4.80	14.40	9.20	20.30	61.00
70.2STEV	130	240	256	22.8	26.6	205	6 x 8	115	5.70	18.50	—	22.20	72.00	—
70.3STEV	130	240	256	24.3	28.1	205	6 x 8	115	2.30	5.70	18.50	9.00	22.20	72.00
80.2STEV	175	287	320	32.7	40.2	233	8 x 10	164	9.40	28.10	—	32.10	93.00	—
80.3STEV	175	287	320	34.2	41.7	233	8 x 10	164	2.23	9.40	28.10	6.50	32.10	93.00

Motori Elettrici

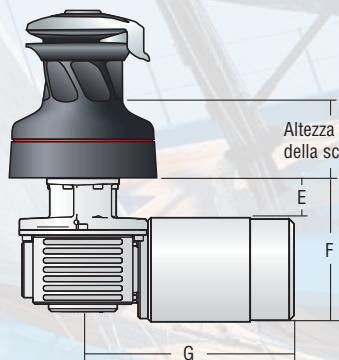

Altezza d'entrata della scotta (AES)

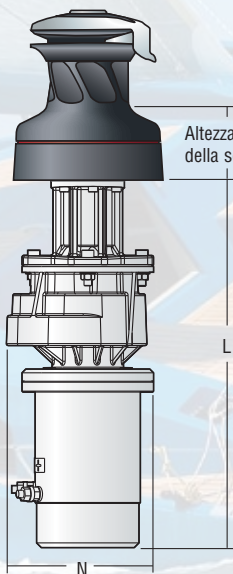

Altezza d'entrata della scotta (AES)

Zeydon 60 — René Dupont photo



Dimensioni

Num.	E mm	F mm	G mm	L mm	N mm
40.2STEH	43	155	227	—	—
46.2STEH	43	155	227	—	—
46.2STEV	—	—	—	391	157
50.2STEH	43	155	244	—	—
50.2STEV	—	—	—	391	157
60.2STEH	43	155	244	—	—
60.2STEV	—	—	—	391	157
60.3STEH	43	155	244	—	—
60.3STEV	—	—	—	391	157
70.2STEH	43	155	244	—	—
70.2STEV	—	—	—	391	157
70.3STEH	43	155	244	—	—
70.3STEV	—	—	—	391	157
80.2STEH	81	221	272	—	—
80.2STEV	—	—	—	425	160
80.3STEH	81	221	272	—	—
80.3STEV	—	—	—	425	160

WINCH Q&A

POSSO UTILIZZARE LA MANIGLIA PER AZIONARE IN MODALITÀ MANUALE IL MIO WINCH ELETTRICO?

Sì. Inserendo la maniglia nel winch mentre non c'è carico, automaticamente si disconnette il motore elettrico e si possono quindi utilizzare la prima e la seconda velocità; l'apposito lockout previene le rotazioni accidentali della maniglia, nel caso venga erroneamente attivato il motore elettrico.

Dimensione winch	Configurazione		Corrente tensione		Potenza in watt	
	STEH (orizzontale)	STEV (verticale)	12 V	24 V	12 V	24 V
40.2	✓	—	✓	—	700	—
46.2	✓	✓	✓	✓	700	900
50.2	✓	✓	✓	✓	1500	2000
60.2 - 60.3	✓	✓	✓	✓	1500	2000
70.2 - 70.3	✓	✓	✓	✓	1500	2000
80.2 - 80.3	✓	✓	✓	✓	1500	2000

Misura Cavi Elettrici

Dimensione size	Corrente tensione	Distanza tra batteria e winch							
		Inferiore a 16.4 ft	Inferiore a 5 m	16.4 - 32.8 ft	5 m - 10 m	32.8 - 49.2 ft	10 m - 15 m	49.2 - 65.6 ft	15 m - 20 m
		AWG	mm ²	AWG	mm ²	AWG	mm ²	AWG	mm ²
40.2	12 V	2	32	0	50	00	70	000	95
46.2	12 V	2	32	0	50	00	70	000	95
46.2	24 V	5	16	3	25	2	35	0	50
50.2	12 V	2	32	0	50	00	70	000	95
50.2	24 V	5	16	3	25	2	35	0	50
60.2 - 60.3	12 V	2	32	0	50	00	70	000	95
60.2 - 60.3	24 V	5	16	3	25	2	35	0	50
70.2 - 70.3	12 V	2	32	0	50	00	70	000	95
70.2 - 70.3	24 V	5	16	3	25	2	35	0	50
80.2 - 80.3	12 V	2	32	0	50	00	70	000	95
80.2 - 80.3	24 V	5	16	3	25	2	35	0	50